

## 導入事例

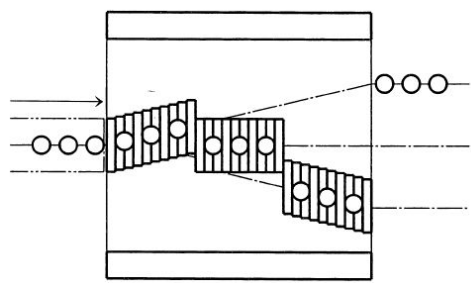

設定された個数を均等振り分け：1列→3列  
(振り分けパターン切換えも可能 \*オプション)

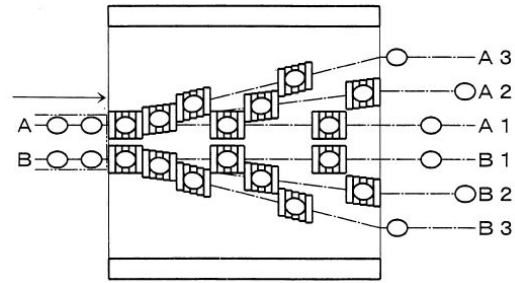

設定された個数を均等振り分け：2列→6列

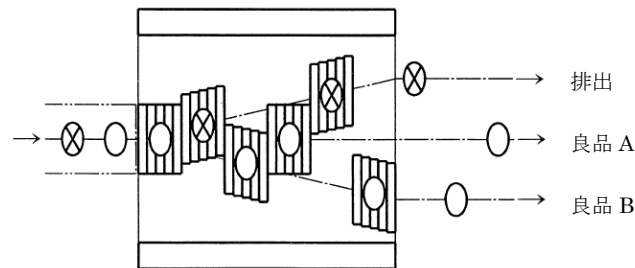

ウエイトチェッカー、金属検出機、カメラ検査、  
バーコードリーダー等から信号を受け取り、  
指定されたラインへ振り分け(排出)

## 搬送実績

- ・食パン (菓子パン) ・ティッシュ箱 ・トイレトロールパック ・生理用品 ・生麺パック
- ・カップ麺 ・酒パック ・マヨネーズ ・ケチャップ ・ビール ・輸液パック ・製本
- ・味噌パック ・半導体 ・マルチパック ・段ボール箱 ・缶詰 ・種パック ・レンガ
- ・レトルトハンバーグ ・生メンチカツ ・ウエットティッシュ ・ゼリーカップ ・チーズ
- ・乾燥剤 ・タイヤホイール ・他

## 搬送テスト

弊社工場内チャンネルライザーデモ機で搬送テストが可能です。お気軽にお申し付け下さい。

## 部品販売・修理・オーバーホール

弊社技術部 TEL 03-6658-8933 FAX 03-6658-8935 までご連絡願います。



〒130-0011 東京都墨田区石原2-4-10  
TEL 03-6658-8921 FAX 03-6658-8923(本社・営業部)  
TEL 03-6658-8933 FAX 03-6658-8935(技術部)  
E-MAIL info@acuraks.com http://www.acuraks.com



# チャンネルライザー® / コンバージャー (ライン自動振り分け/集合装置)

アキュレックスのチャンネルライザーは、様々な業界（食品、飲料、生鮮、製紙、製パン、製菓、半導体、他）の製造ラインで数多くの納入実績がございます。搬送する製品にダメージを与えることなく優しく且つ高速の振り分けが可能です。また、多列で流れてくる製品を1列に集合させるコンバージャーも製作します。

コンバージャー&タイミング装置

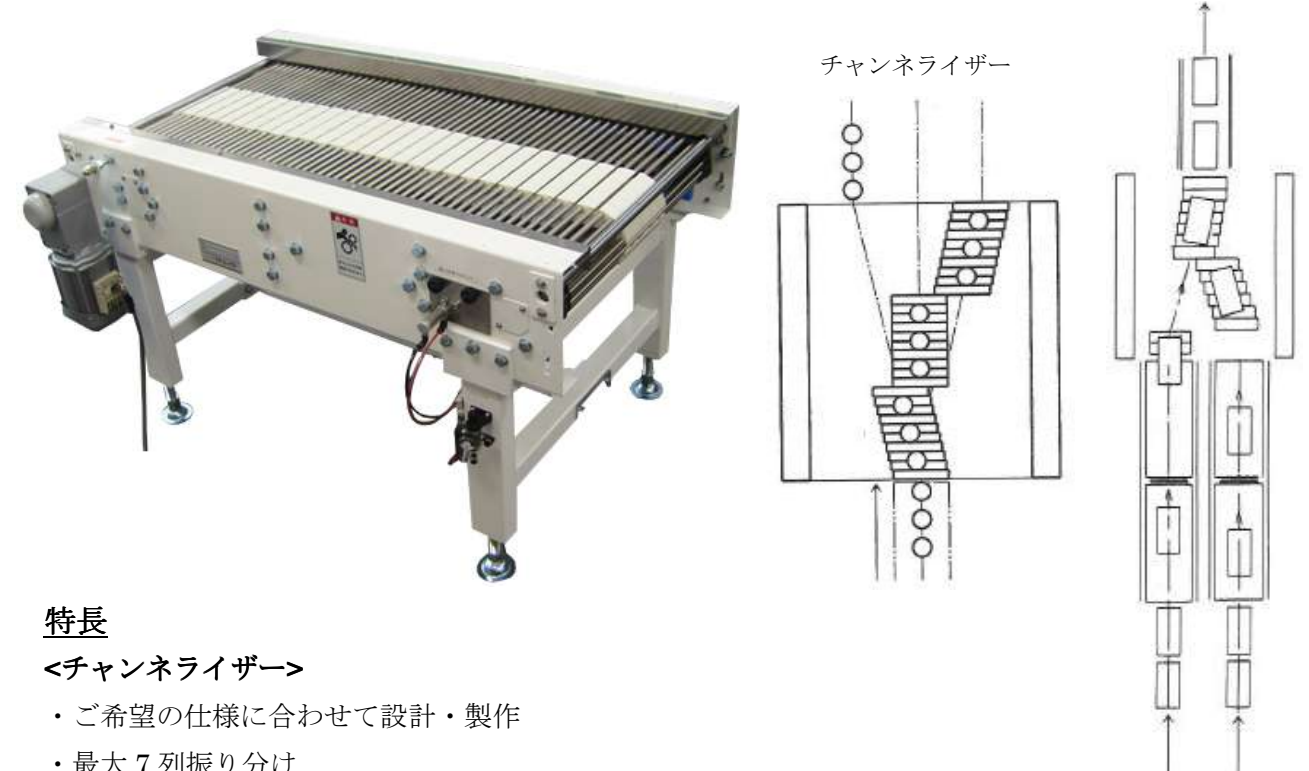

## 特長

### <チャンネルライザー>

- ・ご希望の仕様に合わせて設計・製作
- ・最大7列振り分け
- ・豊富なオプション：インフィード(入口)コンベア、安全カバー、製品詰り検知、屑受けトレイ  
特殊キャリアプレート、駆動付き渡りローラー、振り分けパターン切換え、他
- ・高速処理スピード&高耐久性
- ・防水 SUS 仕様(指定部のみ SUS も可)
- ・搬送製品に合わせた渡りを製作
- ・インバーター制御により搬送スピード調整が可能
- ・食品衛生法にマッチしたキャリア(製品搬送)プレートを使用
- ・納入実績：2,500 台以上

### <コンバージャー>

- ・最大5列集合
- ・コンバージャー前タイミング装置も製作
- \*製品が同時に流れてくる場合はタイミング装置が必要

## 機種選定

製品寸法、重量、流れ方向、振り分け・集合数、処理数、入口・出口列間ピッチ等により機種選定を行います。

※別途お見積り用シートにご記入の上、メール 又は FAX にて弊社担当者までご送付願います。

### チャンネルライザー標準寸法 \*右ページ寸法図参照

#### MODEL : SD

(標準タイプ)

機種	最大スピード*	A 寸法	B 寸法	C 寸法	モーター	必要エア
20SD	60m/分	770mm	94mm	508mm	AC200V 3相 0.2~0.4kw	0.25Mpa 1~2NL/分
25SD	50m/分	770mm	94mm	635mm		

※機巾=C 寸法+約 160mm

#### MODEL : MD

(高速タイプ)

機種	最大スピード*	A 寸法	B 寸法	C 寸法	モーター	必要エア
20MD	69m/分	1150mm	117mm	508mm	AC200V 3相 0.4~0.75kw	0.25Mpa 1~2NL/分
25MD	66m/分	1150mm	117mm	635mm		
30MD	66m/分	1150mm	117mm	762mm		
33MD	66m/分	1150mm	117mm	838mm		
36MD	66m/分	1150mm	117mm	914mm		
40MDL	45m/分	1455mm	117mm	1016mm		
42MDL	45m/分	1455mm	117mm	1067mm		
44MDL	20m/分	1455mm	117mm	1118mm		
48MDL	20m/分	1455mm	117mm	1219mm		

※機巾=C 寸法+約 165mm

#### MODEL : HD

(高速・重量タイプ)

機種	最大スピード*	A 寸法	B 寸法	C 寸法	モーター	必要エア
20HD	87m/分	1825mm	182mm	508mm	AC200V 3相 0.75~1.5kw	0.25Mpa 2~4NL/分
30HD	87m/分	1825mm	182mm	762mm		
36HD	87m/分	1825mm	182mm	914mm		
42HD	85m/分	1825mm	182mm	1067mm		
48HD	56m/分	1825mm	182mm	1219mm		
54HD	47m/分	1825mm	182mm	1372mm		
58HD	47m/分	1825mm	182mm	1473mm		
64HD	47m/分	1825mm	182mm	1625mm		
68HD	45m/分	1825mm	182mm	1727mm		

※機巾=C 寸法+約 167mm

※振り分けの際、製品間空間隔が SD の場合 75mm、MD の場合 120mm、HD の場合 150mm 以上必要です。

#### (特殊タイプ)

特殊仕様 (ショート機長、ロング機長、他) も承ります。

## 寸法図

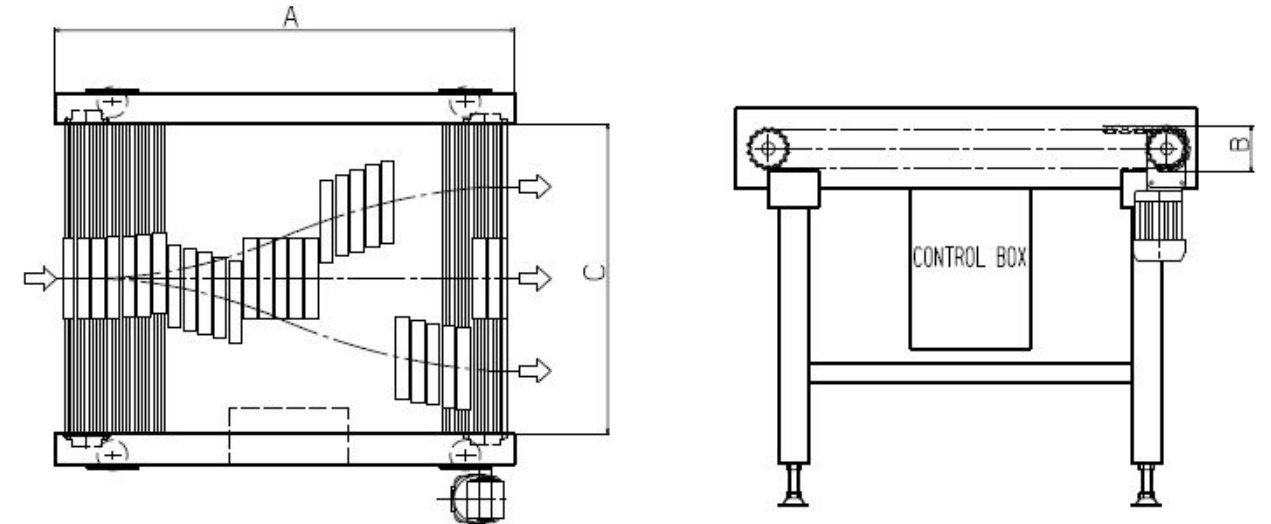

## 各種オプション



SUS フレーム



オフセット

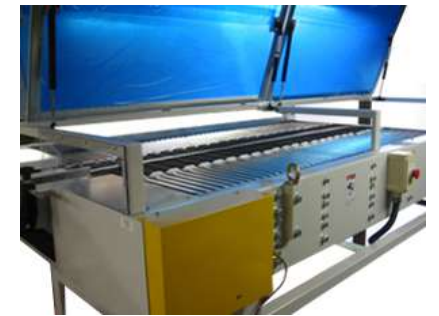

安全カバー



2列から4列へ振り分け



インフィードコンベア付き



防音カバー

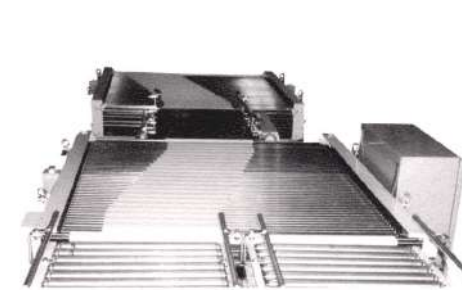

集合&振り分け



製品転がり防止キャリアプレート

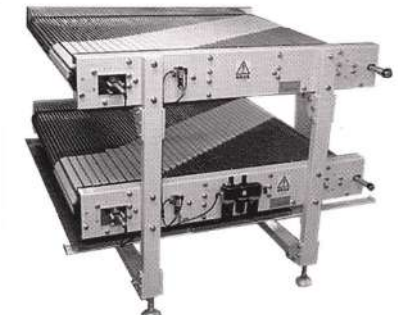

上下2段